

## LEPUS - II

CNC Alüminyum Kompozit Panel İşleme Makinesi (4 Eksen)

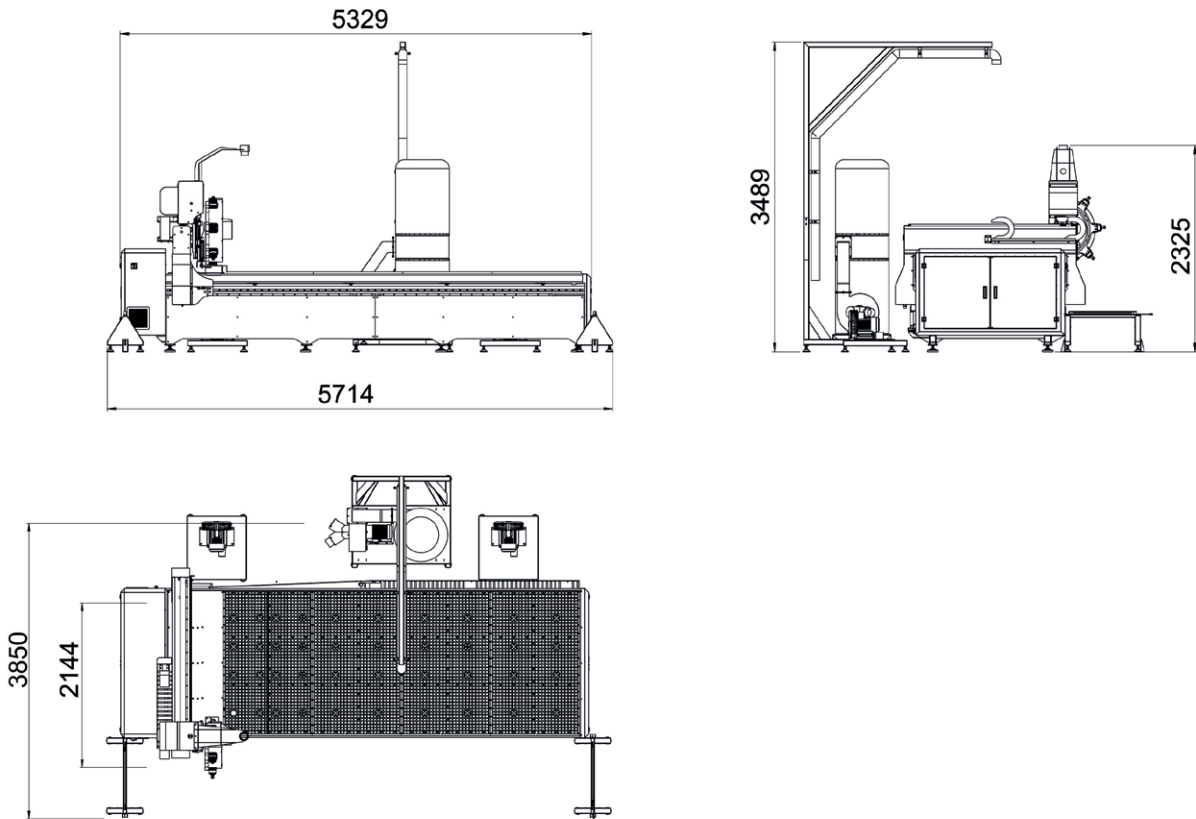

4 eksenli CNC kontrollü panel işleme makinesi olan LEPUS - II, çeşitli panel ve levhaların derz açma, kesim ve benzeri işlemleri için tasarlanmıştır. Sahip olduğu benzersiz otomatik takım değiştirme sistemi sayesinde, takım değiştirme zamanını 2,5 saniyeye indirerek kaybolan zamanı en aza indiriyor. Bunun yanında freze ucu değişimi ile ahşap, plastik ve çeşitli malzemelerin işlenmesine olanak sağlıyor.



## LEPUS - II

CNC Alüminyum Kompozit Panel İşleme Makinesi (4 Eksen)

## İŞLEME MESAFELERİ

X Eksen (Boyuna)	4000 mm
Y Eksen (Yatay)	1600 mm
Z Eksen (Dikey) - frezesiz	250 mm
Yerleştirilebilir panel ölçüleri Min./Max.	500 x 300 mm / 4000 x 1600 mm

## POZİSYONLAMA HIZI

X Eksen (Boyuna)	55 m/dk
Y Eksen (Yatay)	55 m/dk
Z Eksen (Dikey)	15 m/dk
B Eksen (Rotasyon Hareketi)	10°/sn

## SPINDLE MOTOR

Motor Sayısı	4 ad
Motor gücü	3 kW
Motor devri	18000 rpm
Takım tutucu	ER 20
Soğutma tipi	Elektro Fan

## TAKIM ÇAPLARI

Karbür freze	5 mm
Derz açma frezesi	10 mm

## TOZ EMME MOTORU (VELA)

Motor gücü	3 kW
Motor devri	3000 rpm
Hava akışı	700 m <sup>3</sup> / h

## VAKUM MOTORU X 2

Motor gücü	7,5 kW
Motor devri	3000 rpm

## KONTROL ÜNİTESİ

CNC Kontrol ünitesi	•
CF kart, USB flash bellek veya uzak ağ bağlantısı ile PC zerinden veri aktarımı	•

## HAVA - ELEKTRİK

Voltaj	400 V
Maksimum güç	38 kW
Frekans	50 - 60 Hz
Basınç	6-8 bar

## OPERASYONEL ALAN

Toz emme sistemi	•
Buton Kontrollü Vakum Bölgeleri / Bölgesel Vakumlama / 5 Bölgesi	•
Otomatik takım boyu ölçme	•
X ve Y eksen referans dayamaları / 5 ad	•
Manuel hareket ve ayarlar için el çarkı kumandası	•
Lazer güvenlik bariyeri	•
Çalışma alanına erişimi engelleyen üç tarafı kapalı metal çitler	•
Yedek kesici takımlar	○
Yedek takım tutucu pensler	○
Yağlı vakum pompası	○
Alphacam Cad / Cam programı ile 2D ve 3D geometrileri işleme özelliği	○

• Standart ○ Opsiyon