

APEX - IV

Otomatik Hidrolik Dört Kafa Alüminyum Köşe Presi



YouTube



WEB

Profilin 4 köşesini aynı anda birleştirmeye imkan sağlayan APEX - IV, sahip olduğu servo pozisyonlama hassasiyetini ve hidrolik sisteminin gücünü bünyesinde birleştirerek kullanıcılarına hızlı çözümler sunar. APEX - IV, çift kademeli hidrolik basınç sistemi sayesinde kullanıcı hatalarını en aza indirirken, kusursuz bir köşe birleştirme işlemi sağlıyor.

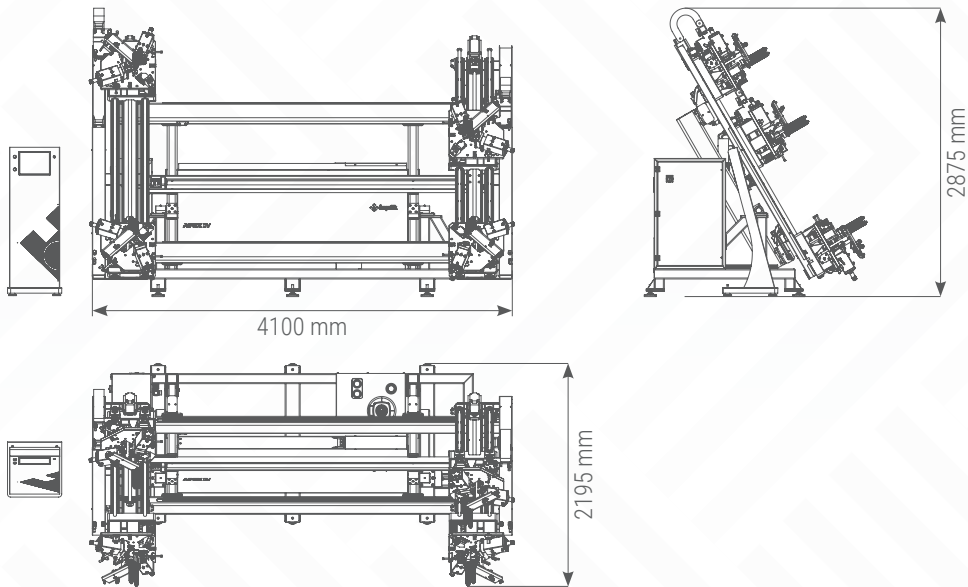



APEX - IV

Otomatik Hidrolik Dört Kafa Alüminyum Köşe Presi

PROFİL ÖLÇÜLERİ

Minimum profil uzunluğu	515 mm (dikey) - 515 mm (yatay)
Maksimum profil uzunluğu	2000 mm (dikey) - 3400 mm (yatay)

EZİCİ BİÇAKLAR

Hareket mesafesi	40 mm
Bıçaklar arası mesafe	100 mm
5 mm ezme seti	8 adet
7 mm ezme seti	8 adet

POZİSYONLAMA HIZI

X Eksen (Boyuna)	15 m/dk
Y Eksen (Yatay)	15 m/dk

ELEKTRİK

Maksimum güç	8.4 kW
Voltaj	400V 3N PE AC
Frekans	50-60 Hz

HAVA

Basınç	6-8 Bar
Hava tüketimi	60,8 L/dk

OPERASYONEL ALAN

Emniyet bariyeri ile çalışma bölgesi güvenliği	•
12" Dokunmatik ekran	•
Özel profiller için ezici set	○
Barkod okuyucu	•

• Standart ○ Opsiyon

