

SPICA F

Manuel Alüminyum Cephe Kertme Makinesi



SPICA F her türlü cephe kaplama, kış bahçesi uygulamaları, aydınlatma pencereleri ve özel uygulamalarda kullanılan PVC ve alüminyum kasa, kanat, orta kayıt ve lento profillerine istenilen açı ve ölçüde boşaltma işlemi yapmak amacı ile tasarlanmıştır. Otomatik yatay ve dikey mengenerle sabitlenmiş bir profil üzerinde lineer kızaklı kayar hareketli bir çalışma ünitesi ile iki adet sabit testere kullanılarak kertme işlemleri gerçekleştirilmektedir.

SPICA F

Manuel Alüminyum Cephe Kertme Makinesi

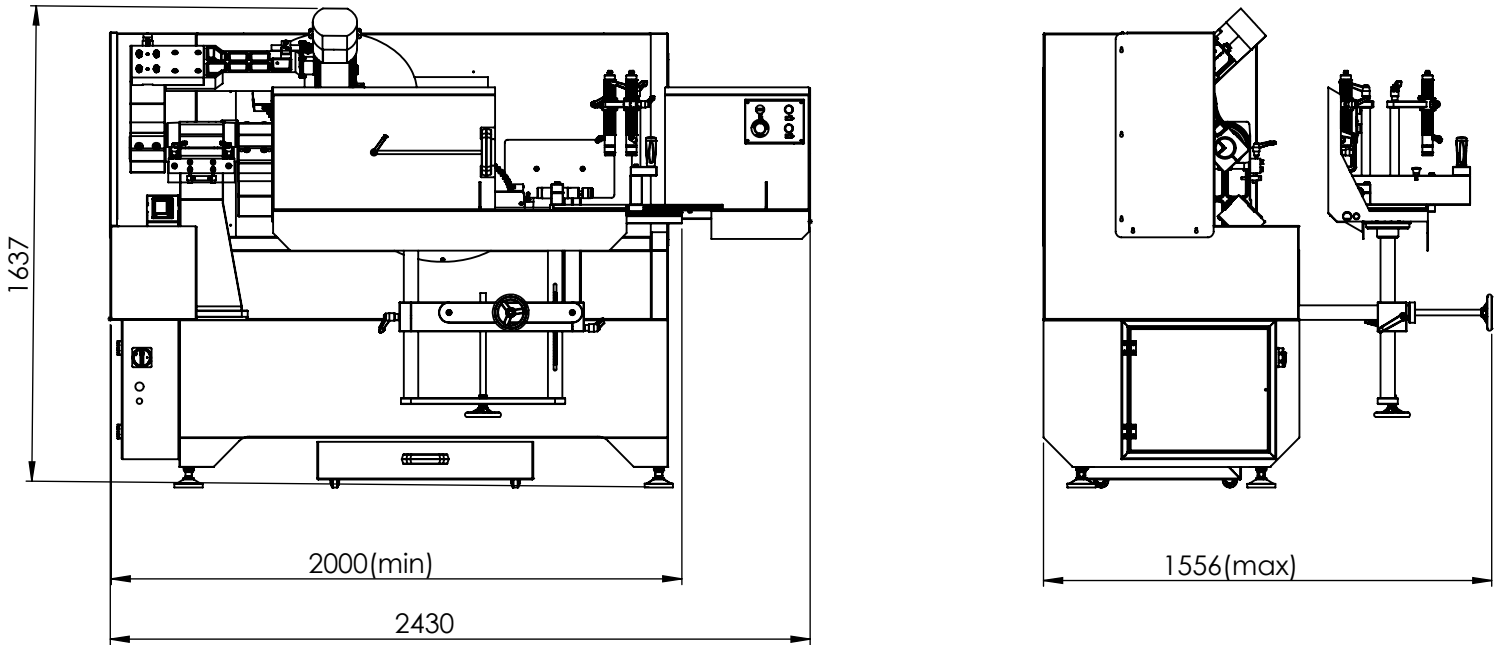
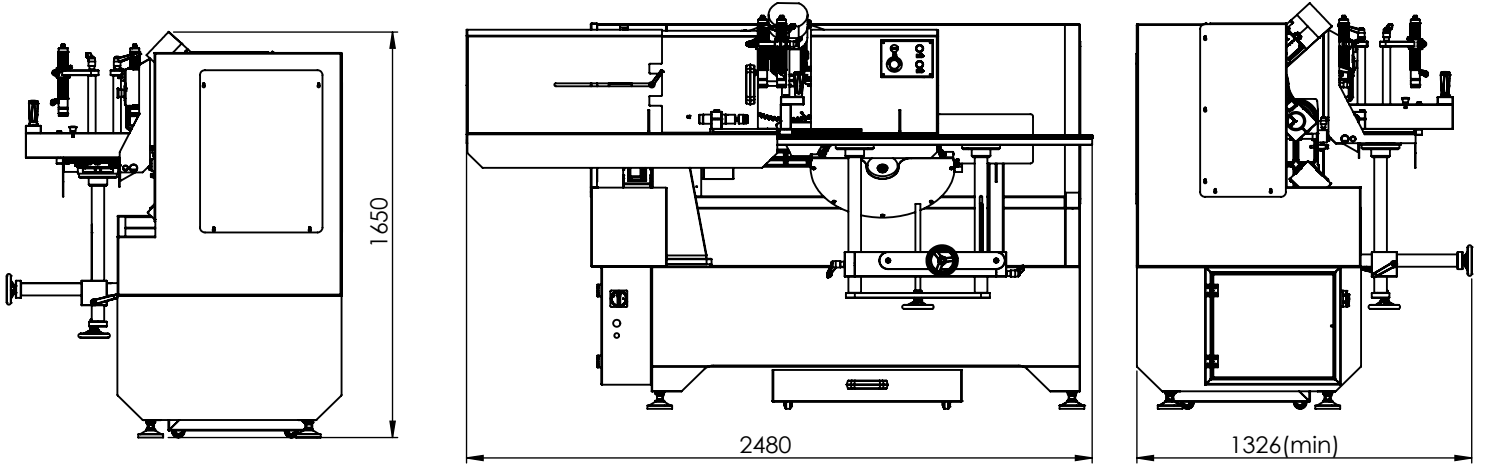

SPICA F

Manuel Alüminyum Cephe Kertme Makinesi

HAVA-ELEKTRİK

Basınç	6-8 Bar
Voltaaj	380 V
Frekans	50 Hz
Tüketim	15 L/dk

DİKEY KESİM ÜNİTESİ

Testere Çapı	500 mm
Maksimum Profil Kesim Ölçüleri (Genişlik/ Yükseklik)	150/250
Testere Motor Gücü	2,2 kW
Maksimum Hız	3000 rpm
Maksimum Kesim Derinliği	175 mm
Testere yatma açısı aralığı	±45°

YATAY KESİM ÜNİTESİ

Testere Çapı	500 mm
Testere Motor Gücü	2,2 kW
Maksimum Hız	3000 rpm
Maksimum Kesim Derinliği	175 mm
Testere yatma açısı aralığı	±60°

PROFİL BAĞLAMA KAPASİTESİ

Profil Yüksekliği	250 mm
Profil Genişliği	150 mm
Hareketli Gönye Açısı	0° /45°