

SAS - III

Kanat Toplama İstasyonu

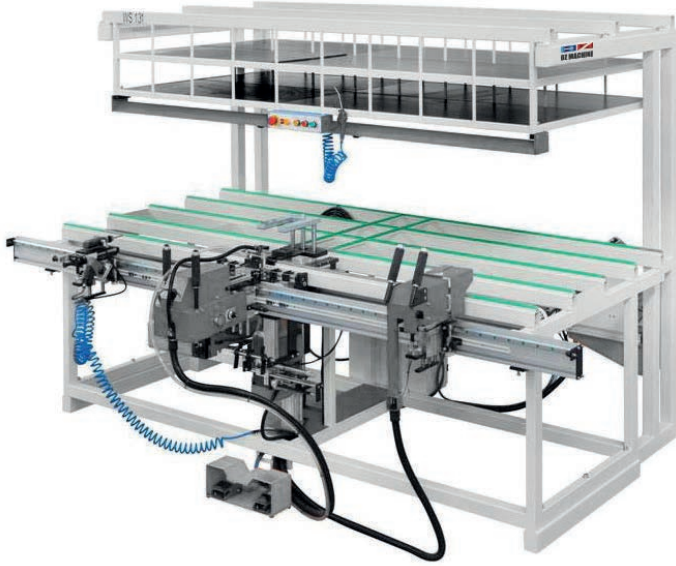

Özellikler

Farklı seri değişik ebatlarda kapı & pencere kanat profili üzerinde kullanılan tüm tek açılım, çift açılım, çift kanat ve volswagen sürme aksesuarlarını; metre, kalem kullanmadan ayar, kalıp ve şablon gerektirmeden, seri, kaliteli ve standart bir şekilde monte edebilme imkanı sağlar. Farklı seri değişik ebatlarda kapı & pencere kanat profillerini ekrandan seçerek revolver sistemi ile otomatik ayar imkanı. Her türlü açılım ve aksesuar montajı için uyumlu



Standart Ekipmanlar

- Kanat Toplama Masası
- Pencere kanadını otomatik merkezleme sistemi
- Otomatik ispanyolet ve makas ölçü alma sistemi
- İspanyolet ve makas kesim paç

Opsiyonel Ekipmanlar

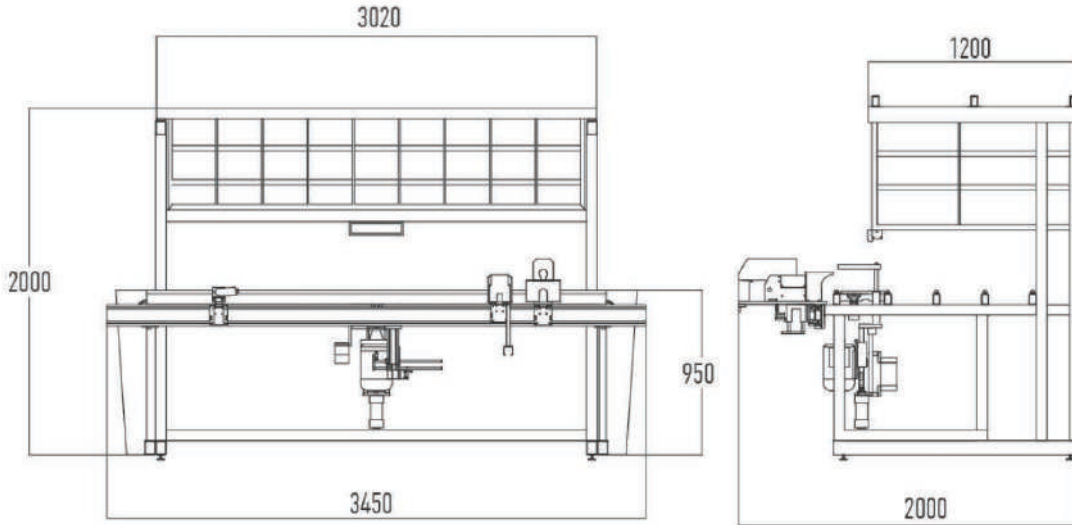
- Çift kademeli tam otomatik vidalama
- İkili Otomatik Vida Besleme Ünitesi
- Hareketli ayarlanabilir ve hava soğutmalı üçlü Kol yeri Delme Grubu
- Yarı Otomatik Ayarlanabilir, Menteşe Delme ve Manuel Menteşe Vidalama Grubu
- İspanyolet Kanal Açma Frezesi ve otomatik hava ünitesi
- Tam Otomatik 4'lü Su tahliye Sistemi
- Lazer vida hizalama sistemi

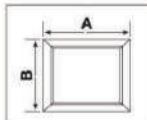
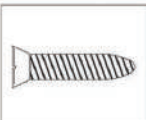
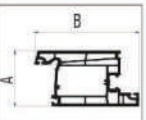
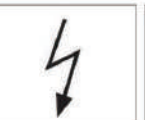

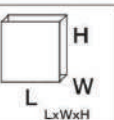
						
A Min : 330 A Max : 2520	Min : 3,9 x 16 Max : 4,2 x 38	A min : 30 mm A max : 100 mm B min : 50 mm B max : 125 mm	V : 380 kW : 3 A : 8	6-8 bar 250/lit/syc	850 kg	3450 x 2000 x 2020