

ALCOR - II R

CNC Profil İşleme ve Kesim Merkezi (8 Servo Eksen, PVC İçin 14 İşleme Eksenli)

Automation by
FANUC



8 servo eksenli CNC profil işleme ve kesim merkezi olan **ALCOR - II R**, PVC profillerin kesim, freze, su tahliye kanalı açma, delme, markalama işlemlerini bir arada yapmak için geliştirilmiştir. Birbirinden bağımsız olarak çalışabilen üniteleri ve 14 standart işleme eksenli sayesinde **ALCOR - II R**, en az zamanda en yüksek verimi elde edebilecek şekilde tasarlanmıştır.



13 adet standart fan soğutmalı spindle mo-toru, 3'lü kol yeri açma motoru ve testere motoru ile toplam 15 farklı işlemi yapan **ALCOR - II R**, profilin 4 farklı yüzeyinde sınırsız işlem im-kânı sağlar.



10 adet profil besleme kapasitesi sayesinde, seri işleme imkân sağlayan konveyör yapısı makinenin en verimli şekilde kullanılmasına imkan sağlar.



30° ile 150° arasındaki her açıda kesim yapabilen 550 mm çapında testereye sahip kesim ünitesi, kullanıcılara geniş kesim aralığı sunar.

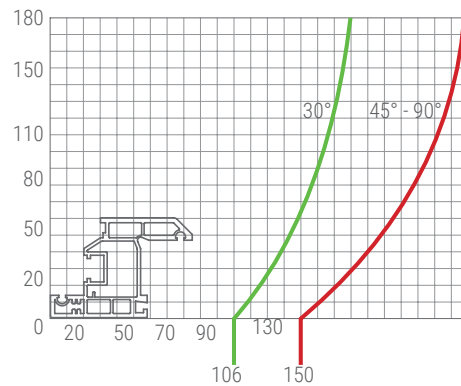
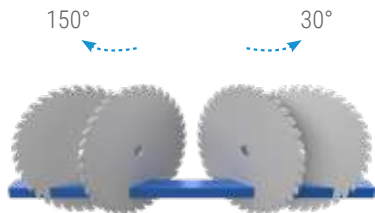

ALCOR – II R

CNC Profil İşleme ve Kesim Merkezi (8 Servo Eksen, PVC İçin 14 İşleme Ekseni)

KONFIGÜRE EDİLEBİLEN SPINDLE MOTORLARI

- Standart 13 adet hava soğutmalı yüksek hızlı spindle motorlar
- Standart 1 adet 3'lü kol delme motoru
- Opsiyonel 14. motor
- Tüm motorlar sevkiyat öncesi fabrikadan çıkmadan önce konfigüre edilebilir.

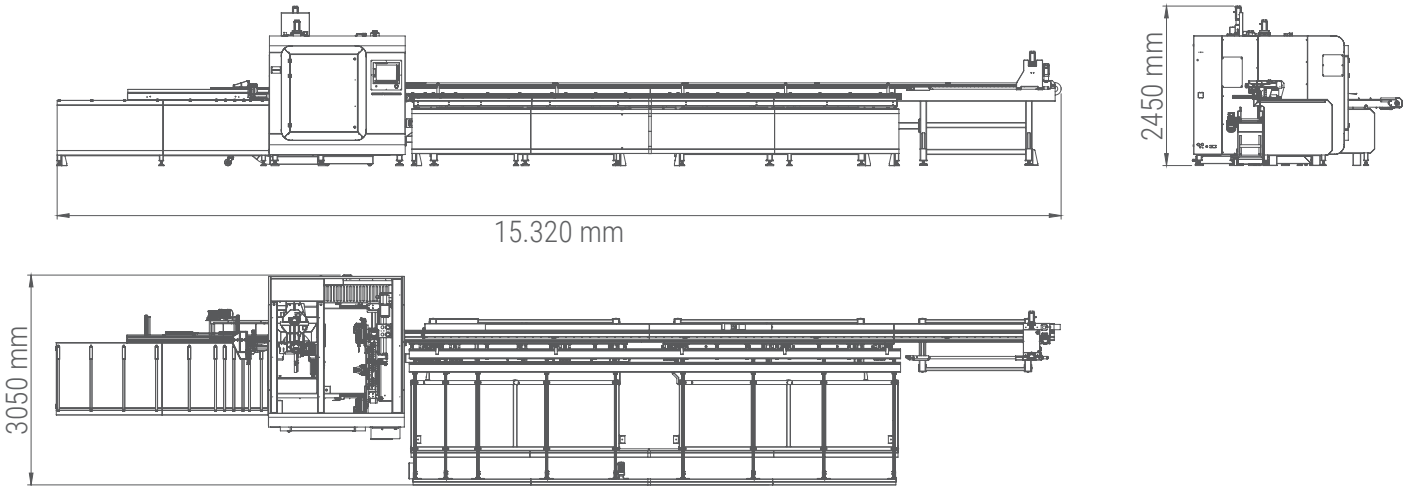
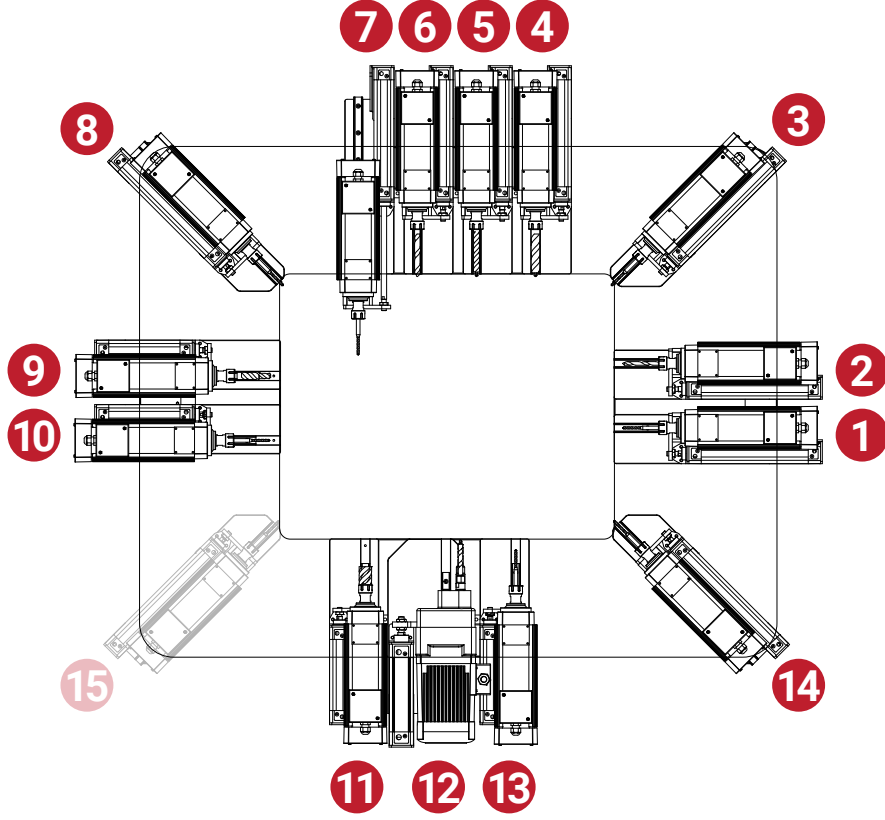

ALCOR – II R

CNC Profil İşleme ve Kesim Merkezi (8 Servo Eksen, PVC İçin 14 İşleme Eksenli)

POZİSYONLAMA HIZI

X1 Eksen (Boyuna)	40 m/dk
Y1 Eksen (Yatay)	60 m/dk
Z1 Eksen (Dikey)	60 m/dk
Z2 Eksen (Kesim ünitesi dikey hareketi)	42 m/dk
C2 Eksen (Kesim ünitesi dönme hareketi)	166°/sn
XL Eksen (Sürücü robot)	90 m/dk

HAVA

Basınç	6-8 Bar
--------	---------

ELEKTRİK

Maksimum güç	50.45 kW
Voltaj	400V 3N PE AC
Frekans	50-60 Hz

KESİM ÜNİTESİ

Kesim açıları	30° / 150°
Testere çapı	550 mm
Testere motoru gücü	3kW - 4HP

İŞLEME ÜNİTESİ

Fan soğutmalı spindle	13
Maksimum güç	1.1 kW
Maksimum hız	18.000 rpm
Takım tutucu	ER 20
Özel tasarım 3'lü kol yeri motoru	1
Maksimum güç / hız	0.75 kW / 3000 rpm
Takım çapları	10 mm / 12 mm / 10 mm
Maksimum işleme ünitesi	14

BESLEME VE BOŞALTIMA ÜNİTESİ

Minimum profil besleme uzunluğu	1200 mm
Maksimum profil besleme uzunluğu	7500 mm
Minimum profil boşaltma uzunluğu (90° - 90°)	270 mm
Profil yükleme kapasitesi	10
Otomatik talaş tahliye ünitesi	•
Bantlı çıkış ünitesi	○

GRIPPER EKSEN MESAFELERİ

YL (Gripper yatay) min. / maks.	20 mm / 117 mm
ZL (Gripper dikey) min. / maks.	20 mm / 115 mm

KONTROL ÜNİTESİ

Endüstriyel PC - Dokunmatik ekran	15"
Uzaktan ağ bağlantısı, Ethernet ve USB üzerinden veri aktarımı	•
Barkod yazıcı	•
Optimizasyon programları ile uyumluluk	•

OPERASYONEL ALAN

İşleme alanında otomatik yağlama	•
İşleme alanı için koruyucu kabin	•
FESTO pnömatik sistem	○
Hava Tankı	○

• Standart ○ Opsiyon