

# ALCOR - I

CNC Profil Kesim Merkezi (5 Servo Eksen)

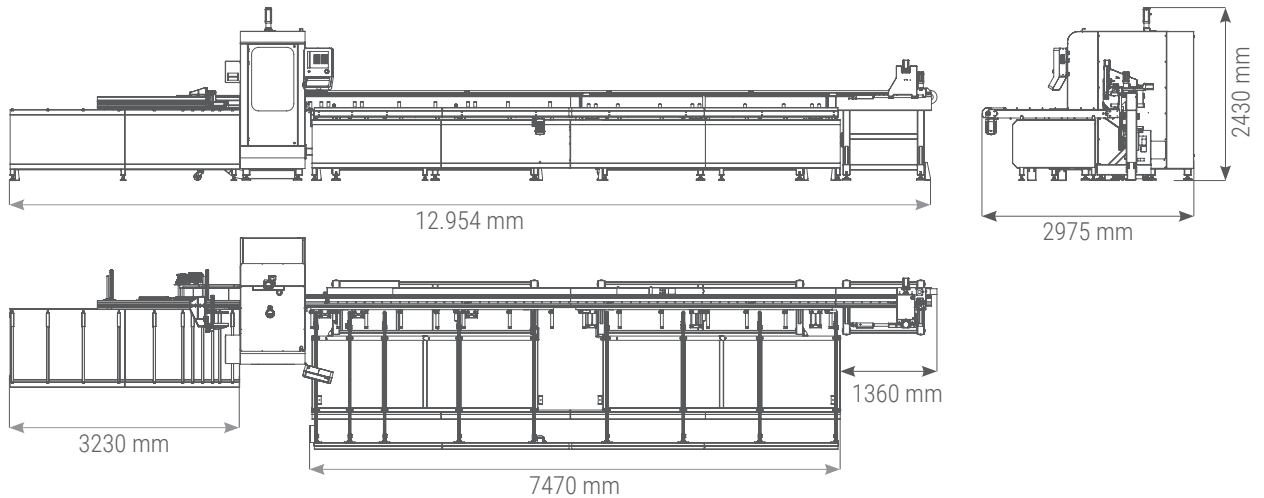

5 servo eksenli CNC profil kesim merkezi olan **ALCOR - I**, alüminyum, PVC ve her türlü hafif alaşımlı profillerin kesimi için geliştirilmiştir. 30° ile 150° arasındaki her açıda kesim yapabilen 550 mm çapında testereye sahip kesim ünitesi, kullanıcılara geniş kesim aralığı sunar. 10 adet profil besleme kapasitesi sayesinde, seri kesime imkân sağlayan konveyör yapısı makinenin en verimli şekilde kullanılmasına imkan sağlar.

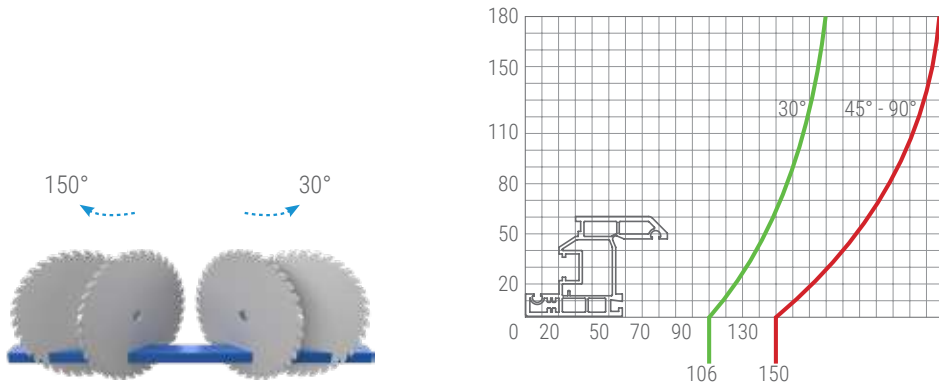

# ALCOR - I

CNC Profil Kesim Merkezi (3 Eksen)



## EKSEN MESAFELERİ

Z2 Eksen (Kesim ünitesi dikey hareketi)	260 mm
C2 Eksen (Kesim ünitesi dönme hareketi)	120°
XL Eksen (Sürücü robot)	min. 700 mm / maks. 7500 mm

## POZİSYONLAMA HIZI

Z2 Eksen (Kesim ünitesi dikey hareketi)	42 m/dk
C2 Eksen (Kesim ünitesi dönme hareketi)	166°/sn
XL Eksen (Sürücü robot)	90 m/dk

## ELEKTRİK

Maksimum güç	6.75 kW
Voltaj	400V 3N PE AC
Frekans	50-60 Hz

## KESİM ÜNİTESİ

Kesim açıları	30° / 150°
Testere çapı	550 mm
Testere motoru gücü	3kW - 4HP

## BESLEME VE BOŞALTIMA ÜNİTESİ

Minimum profil besleme uzunluğu	700 mm
Maksimum profil besleme uzunluğu	7500 mm
Minimum profil boşaltma uzunluğu (90° - 90°)	270 mm
Profil yükleme kapasitesi	10
Otomatik fire tahliye ünitesi	•

## GRIPPER EKSEN MESAFELERİ

YL (Gripper yatay) min. / maks.	20 mm / 150 mm
ZL (Gripper dikey) min. / maks.	20 mm / 140 mm

## KONTROL ÜNİTESİ

Endüstriyel PC - Dokunmatik ekran	15"
LS otomasyon paketi	•
Oz Machine Softcut	•
Uzaktan ağ bağlantısı, Ethernet ve USB üzerinden veri aktarımı	•
Barkod yazıcı	•
Optimizasyon programları ile uyumluluk	•
FANUC otomasyon paketi	○

## OPERASYONEL ALAN

Kesim alanında otomatik yağlama	•
Kesim alanı için koruyucu kabin	•
FESTO pnömatik sistem	○
Hava Tankı	○

• Standart ○ Opsiyon